

机械式夹具

VCMC-K2 154x128x125

物料号:10.01.12.02217

<https://www.schmalz.net.cn/10.01.12.02217>

主页 > 真空装夹技术 > 适用于木材加工的装夹设备 > 双气路系统装夹设备 > 机械夹具VCMC-K2 > VCMC-K2 154x128x125

用于狭长部件和框架部件 的机械夹紧装置，适用于双回路条形台



尺寸 (LxB):154 x 128

长 L:154,00 mm

宽 B:128,00 mm

高度 H:125,00 mm

行程 Z:40,00 mm

夹持范围:10.0 ... 100.0 mm

外径 D:110,00 mm

设计参数

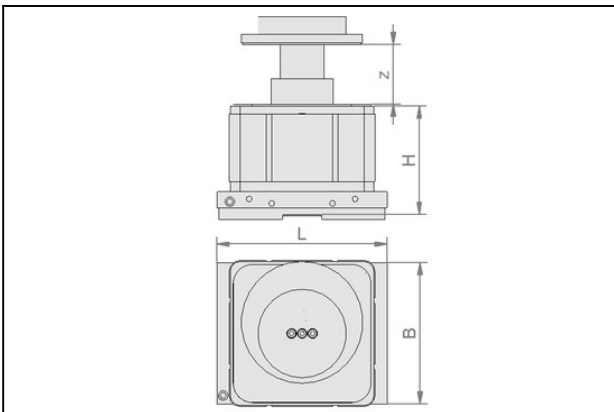

属性	数值
D	110 mm
B	128 mm
H	125 mm
H1	204 mm
行程 Z	40 mm
L	154 mm