

Multi-Clamp真空装夹系统

VC-M 165x165x220.5

物料号:10.01.12.01845

<https://www.schmalz.net.cn/10.01.12.01845>

主页 > 真空装夹技术 > 适用于木材加工的装夹设备 > 手工件装夹设备 > Multi-Clamp系统 VC-M / VC-M-V > VC-M 165x165x220.5

Multi-Clamp真空装夹系统，内置真空发生装置



长 L:165,00 mm
 宽 B:165,00 mm
 高度 H:220,50 mm
 耗气量:48,0 l/min
 耗气量:2,880 m³/h
 抽吸速率:2,300 m³/h

设计参数

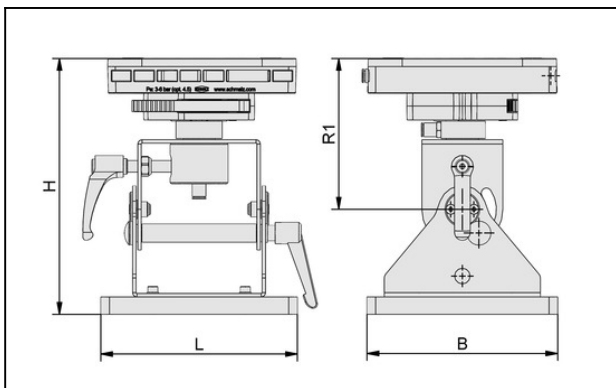

属性	数值
B	165 mm
H	220.5 mm
L	165 mm

技术参数

属性	数值
自重	5.762 kg

Multi-Clamp真空装夹系统

VC-M 165x165x220.5

物料号:10.01.12.01845

<https://www.schmalz.net.cn/10.01.12.01845>



配件



VC-M-SP 160x160x30

物料号10.01.12.01836

Multi-Clamp真空吸块, 外接真空泵

长 L:160,00 mm

宽 B:160,00 mm

高度 H:30,00 mm

耗气量:48,0 l/min

耗气量:2,880 m³/h

抽吸速率:2,300 m³/h

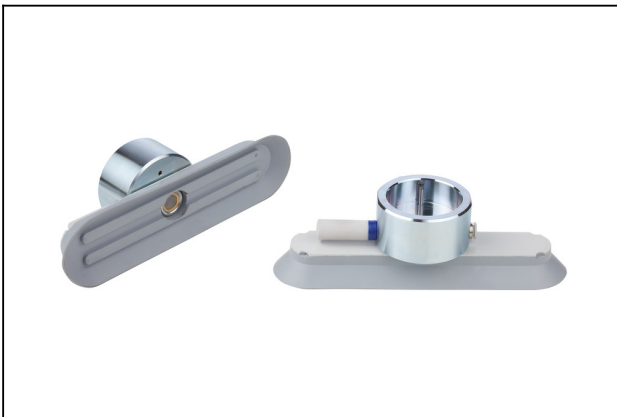

VC-M-SP 200x55

物料号10.01.12.02003

Multi-Clamp真空吸块, 外接真空泵

长 L:200,00 mm

宽 B:55,00 mm

耗气量:48,0 l/min

耗气量:2,880 m³/h

抽吸速率:2,300 m³/h

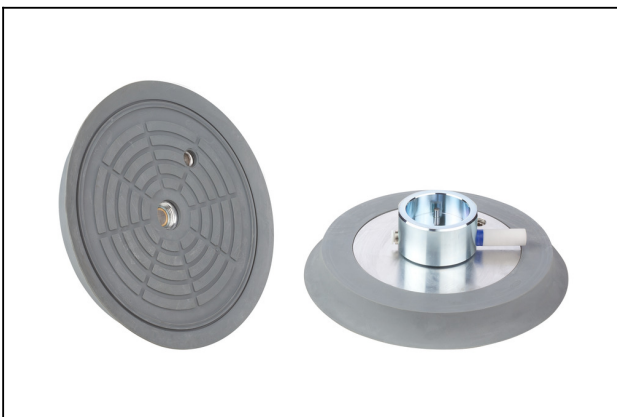

VC-M-SP 210

物料号10.01.12.02002

Multi-Clamp真空吸块, 外接真空泵

外径 D:210,00 mm

耗气量:48,0 l/min

耗气量:2,880 m³/h

抽吸速率:2,300 m³/h

Multi-Clamp真空装夹系统

VC-M 165x165x220.5

物料号:10.01.12.01845

<https://www.schmalz.net.cn/10.01.12.01845>



VC-M-SP 300x100

物料号10.01.12.02052

Multi-Clamp真空吸块, 外接真空泵

长 L:300,00 mm

宽 B:100,00 mm

耗气量:48,0 l/min

耗气量:2,880 m³/h

抽吸速率:2,300 m³/h