

机械式夹具

VCMC-K2 154x128x50

物料号:10.01.12.00737

<https://www.schmalz.net.cn/10.01.12.00737>

主页 > 真空装夹技术 > 适用于木材加工的装夹设备 > 双气路系统装夹设备 > 机械夹具VCMC-K2 > VCMC-K2 154x128x50

用于狭长部件和框架部件 的机械夹紧装置，适用于双回路条形台



尺寸 (LxB):154 x 128

长 L:154,00 mm

宽 B:128,00 mm

高度 H:50,00 mm

行程 Z:10,00 mm

夹持范围:12.0 ... 80.0 mm

外径 D:135,00 mm

设计参数

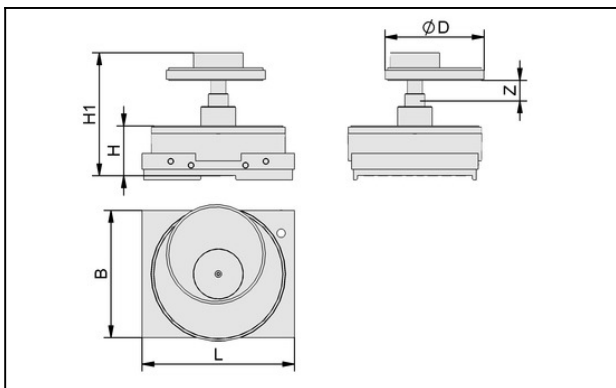

属性

数值

D	135 mm
B	128 mm
H	50 mm
H1	115 mm
行程 Z	10 mm
L	154 mm