

波纹管吸盘(圆形)

FSGA 110 NBR-70 G1/2-IG

物料号:10.01.06.00118

<https://www.schmalz.net.cn/10.01.06.00118>

主页 > 自动化真空技术 > 真空元器件 > 真空吸盘 > 波纹吸盘(圆形) > 波纹吸盘 FSGA(1.5折) 直径110mm及以上 > FSGA 110 NBR-70 G1/2-IG

波纹吸盘(圆形), 紧密贴合不平整工件表面



尺寸:110,00

折数:1,5

吸盘材质:丁腈橡胶 NBR

材质硬度:70,0 Shore A

连接方式:G1/2"-F

设计参数

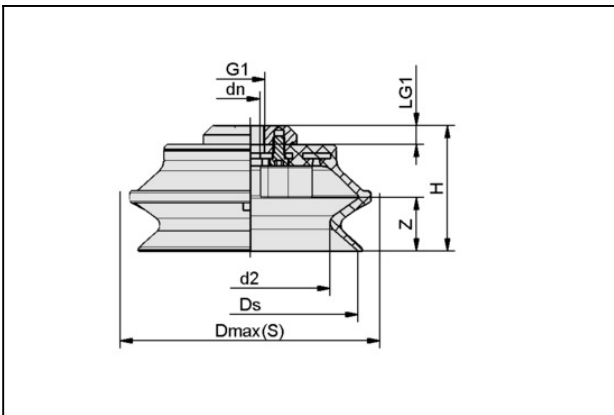

属性	数值
dn	13.5 mm
d2	80 mm
Dmax(S)	130 mm
Ds	111 mm
G1	G1/2"-F
H	69.5 mm
LG1	13 mm
行程 Z	29.5 mm

技术参数

属性	数值
吸力	280 N

联系施迈茨

波纹管吸盘(圆形)

FSGA 110 NBR-70 G1/2-IG

物料号:10.01.06.00118

<https://www.schmalz.net.cn/10.01.06.00118>

属性	数值
拉脱力	570 N
腔内体积	330 cm ³
最小曲率半径(凸面)	85 mm
建议软管内径	12 mm
尺寸	110
接头	N 010
吸盘材质	丁腈橡胶 NBR
材质硬度	70 Shore A
自重	358.3 g
产品系列	FSGA
折数	1.5

注：吸力：吸力数据是在真空度为-0.6巴，工件表面干燥、光滑、平整的情况下的理论值，不含安全系数。
软管内径：推荐的软管直径是指软管长度约为2米。

备件

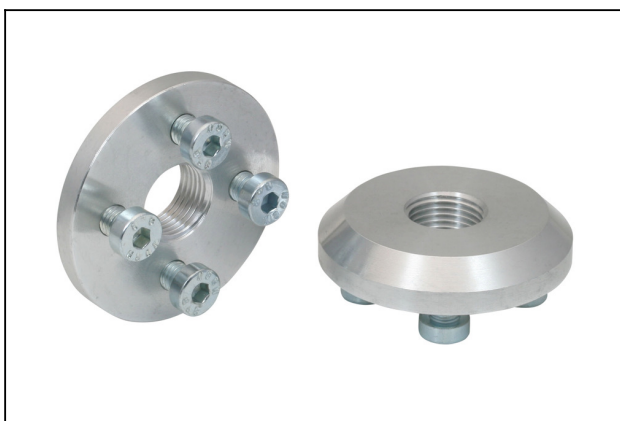

SA-NIP N010 G1/2-IG
物料号10.01.01.00796
吸盘接头, 预安装
螺纹 G1:G1/2"-F
材质:铝

波纹管吸盘(圆形)

FSGA 110 NBR-70 G1/2-IG

物料号:10.01.06.00118

<https://www.schmalz.net.cn/10.01.06.00118>



FGA 110 NBR-70 N010

物料号10.01.06.00114

波纹吸盘(圆形), 紧密贴合不平整工件表面

尺寸:110,00

吸盘材质:丁腈橡胶 NBR

材质硬度:70,0 Shore A

折数:1,5